

# Anfrageblatt / Cuestionario

Bitte ausfüllen/ completar

Datum/ fecha: \_\_\_\_\_

Ihr Name/ nombre: \_\_\_\_\_

Ansprechpartner/ persona de contacto: \_\_\_\_\_

Telefon/ Teléfono: \_\_\_\_\_

Telefax : \_\_\_\_\_

e-mail: \_\_\_\_\_

Adresse/ dirección: \_\_\_\_\_

Abmessungen/ dimensiones:

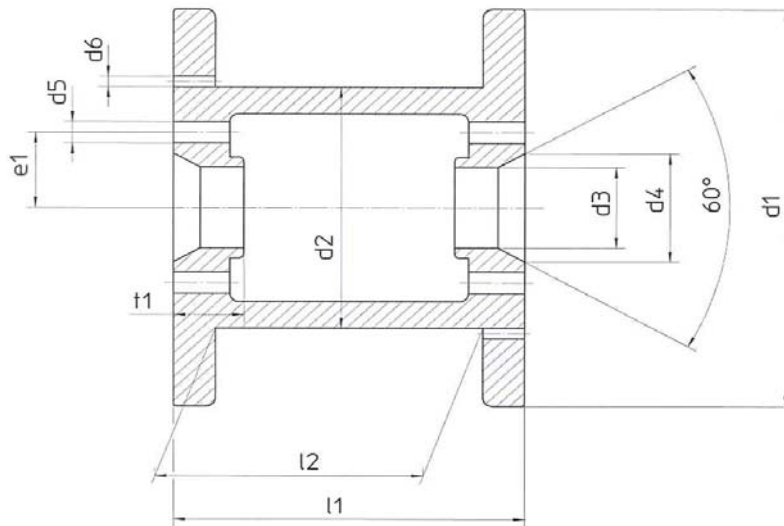

Type/ Typo	d 1	d 2	d 3	d 4	L 1	L 2	t 1	d 5	e 1	d 6	Gewicht/ Peso

**Sonderwünsche:** z. B. Markierungen, Mitnahmeeinrichtungen, Drahtlöcher

Requerimiento especiales: ejemplo, marcas, mecanismos, agujeros para el alambre

**Wickelvolumen in cm<sup>3</sup> oder Füllgewicht:**

Volumen a soportar en cm<sup>3</sup> o el peso:

**Einsatzzweck:**

Aplicación :

**Einweg- oder Mehrwegausführung:**

Usó único o múltiples:

**Maximale Drehzahl:**

Velocidad máxima:

**Belastungen anderer Art z.B. chemische:**

Otras cargas, por ejemplo contenido químico en el producto:

**Bedarfsmenge:**

Cantidad requerida:

**Material:**

Material / Calidad:



**Häfner & Krullmann GmbH**  
Kunststoffverarbeitungswerk  
Postfach 1153  
33814 Leopoldshöhe ( Germany)

Telefon:+ 49 (0) 5208 7004-0  
Telefax:+ 49 (0) 5208 7004-155  
internet: www.hafner-spools.com  
e-mail: info@hafner-spools.com