

# Лист Запроса / Anfrageblatt

Пожалуйста заполнить / Bi

Дата/Datum: \_\_\_\_\_

Ваше имя / Ihr Name: \_\_\_\_\_

Контакт / Ansprechpartner : \_\_\_\_\_

Телефон / Telefon: \_\_\_\_\_

Факс / Telefax: \_\_\_\_\_

Электронный

e-mail: \_\_\_\_\_

Адрес / Adresse: \_\_\_\_\_

Размеры / Abmessungen:

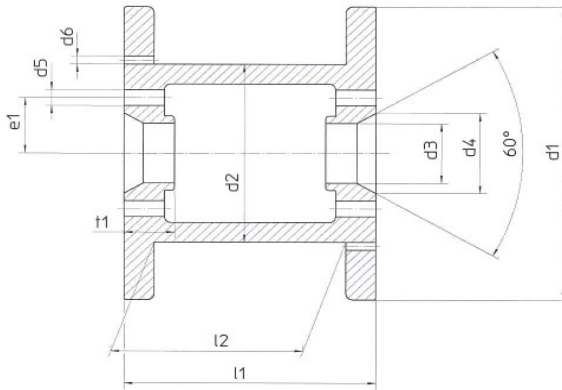

Тип / Typ	d 1	d 2	d 3	d 4	L 1	L 2	t 1	d 5	e 1	d 6	Вес / Gewicht

**Особые желания: например маркировки, устройства для взятия или забирания катушек, проволочные отверстия**  
Sonderwünsche: z. B. Markierungen, Mitnahmeeinrichtungen, Drahtlöcher

**Объём намотки в см<sup>3</sup> или вес наполнения**  
Wickelvolumen in cm<sup>3</sup> oder Füllgewicht :

**Применение:**  
Einsatzzweck:

**Одноразового или много**  
Einweg- oder Mehrwegausführung:

**Максимальное ускорение**  
Maximale Drehzahl:

**Всякие воздействия другого рода, напр**  
Belastungen anderer Art z.B

**Необходимое количество:**  
Bedarfsmenge:Required qua

**Материал:**  
Material:



Häfner & Krullmann GmbH  
Kunststoffverarbeitungswerk  
Postfach 1153  
33814 Leopoldshöhe (Germany)

Telefon:+ 49 (0) 5208 7004-0  
Fax:+ 49 (0) 5208 7004-155  
internet: www.hafner-spools.com  
e-mail: info@hafner-spools.com